

SVBONY

Binoculars Instructions
Instruction Manual

US

JP

DE

IT

ES

FR

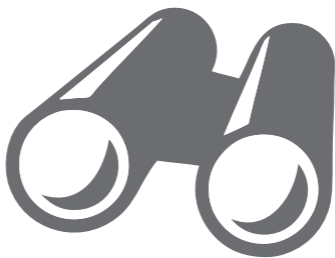

English	-----	01~06
Japanese	-----	07~13
German	-----	14~19
Italian	-----	20~25
Spanish	-----	26~31
French	-----	32~37



- Do not view the sun or other intense light with your products; otherwise there may be permanent eye damage.
- Kids need to be used under the guardianship of adults to avoid the unnecessary damage.
- Do not put the plastic package a place your kids can reach. If not, the kids may put the plastic into the mouth and suffer from suffocating.

Congratulations on your purchase of the SVBONY Binoculars. Whether your interest is in sports, bird watching, nature, wildlife, hunting, or other activities, these binoculars offer the finest optical quality guaranteed to give you years of viewing pleasure. Please read these instructions on use care before using them. Note: The product you purchased may not be exactly the same as description as the instruction manual. This manual can be used as a reference. If you have any doubts, please contact us.

Structure of products

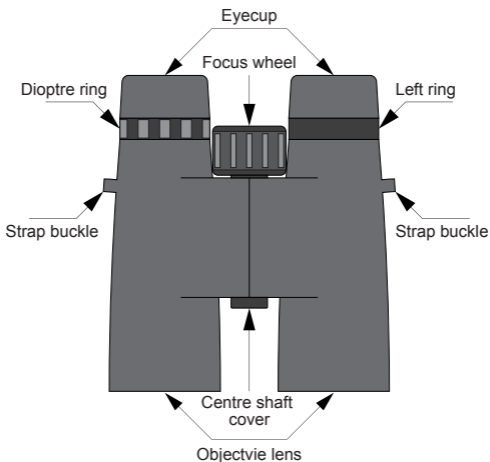

Set the Twist-up Rubber Eyecups

The Binoculars includes a twist-up eyecup for eyeglass wearers. Fold down the eyecups to observe the full field of view when wearing eyeglasses. If you do wear eyeglasses, leave the eyecup in the up position.

How to use the twist up eyecup

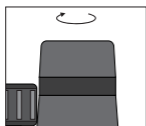

Clockwise rotation
(for glasses wearing)

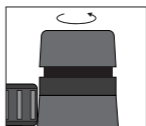

Anticlockwise rotation
(without glasses wearing)

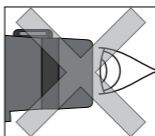
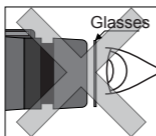
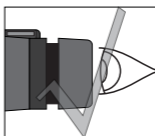
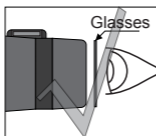

Adjusting the IPD (Interpupillary Distance)

Since the distance between the eyes (Specifically, the distance between the centers of the pupils) varies among individuals, the two eyepieces of the binoculars must be correctly aligned (adjusted). This is called adjusting the interpupillary distance.

To adjust this distance, lift the binoculars up to your eyes (using both hands) and look through them at an object in the distance. Move the two halves of the binoculars about the hinge until you see one clear circle of image through both eyes.

Pupil distance adjustment

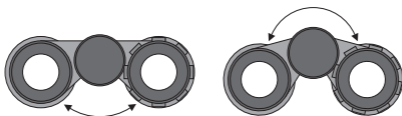

Rotate each tube at the same time



Adjust the pupil distance until you can see a whole circle to get the best images

Adjusting Focus

Since most people have a variance of vision from their left eye to their right eye, you must adjust the focusing system. Use the following steps to achieve focus:

1. Close your right eye and look through the left side of the binoculars with your left eye at the subject matter. Rotate the center focusing wheel until the image appears in sharp focus;
2. Close your left eye and look through the right eyepiece (called the diopter). Rotate the right eyepiece until the image appears in sharp focus.
3. Now look through both eyepieces with both eyes open. Since you've already adjusted the right eyepiece, use only the center focusing wheel to refocus on a new object at a different distance.

Note: Your binocular has a diopter indicator, ease note the setting for later use for faster focus adjustment. Hint:

Eyeglasses worn for nearsightedness should be worn when using binoculars, as you may not be able to reach a sharp focus at infinity without them.

Diopter adjustment of Cent. binoculars

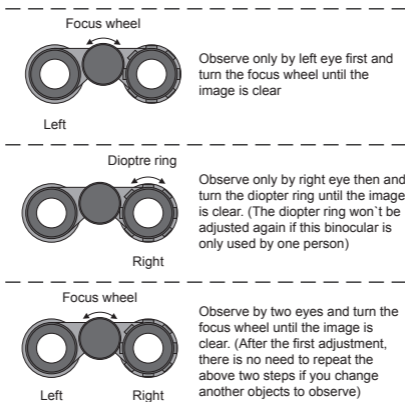

Diopter adjustment of Ind. binoculars

Left focus wheel

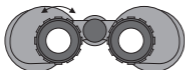

Left

Observe only by left eye first and turn the focus wheel until the image is clear

Right focus ring

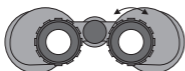

Right

Observe only by right eye then and turn the diopter ring until the image is clear. (The diopter ring won't be adjusted again if this binocular is only used by one person)

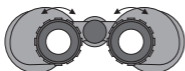

Left

Right

Observe by two eyes and turn the focus wheel until the image is clear. (After the first adjustment, there is no need to repeat the above two steps if you change another objects to observe)

Tripod Adaptability

The binoculars feature a built-in tripod adapter fitting which is a threaded screw hole underneath a cap. To attach a binocular tripod adapter, remove the cap and then thread the screw from the binocular tripod adapter into the threaded screw hole. The other end of the binocular tripod adapter attaches to a photographic tripod. Mounting binoculars this way allows for added stability and comfort.

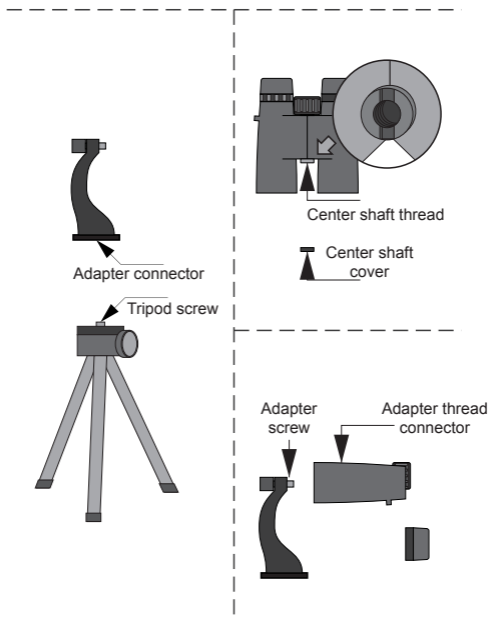

Care and Cleaning

Binoculars do not need routine maintenance other than making sure that the objective lenses and eyepieces are kept clean. Dirty objectives and/or eyepieces mean less light transmission and loss of brightness as well as unsharp images. Keep your optics clean! When not using your binoculars, store them in the case provided.

● 太陽などの強い光源を直接観察するためにこの製品を使用しないでください。さもないと、目に永久的な損傷を与えることとなります。



警告

● 不要な害を避けるために、子供は保護者の監督の下で使用される必要があります。

● ビニール袋は、子供の手が届くところに置かないでください。子供達はそれを口の中に入れて窒息を引き起こすかもしれません！

この度は、SVBONY双眼鏡をお買い上げいただき誠にありがとうございます。ご使用前にこの説明書をよくお読みください。またお読みになった後は、大切に保管してください。

各部の名称

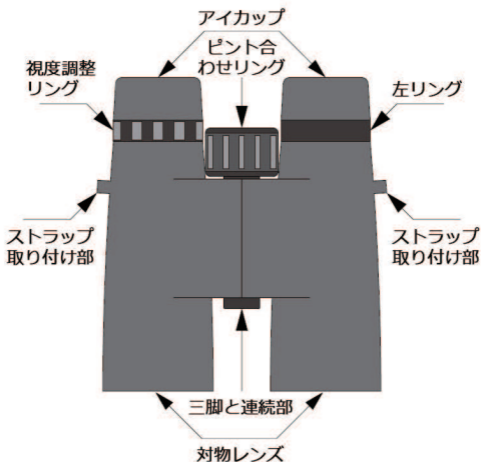

使用前の準備

対物レンズキャップと接眼レンズキャップを取ります。対物レンズキャップは本体に引っ掛けたままでも構いません。眼鏡をかけたままで覗きの場合は、アイカップを縮めてください。眼鏡をかけたままでも、視野がケラレずに見えます。裸眼ならアイカップを引き出して（軽く固定されます）、軽く頬に当てると丁度良い位置になります。そのまま使用してください。

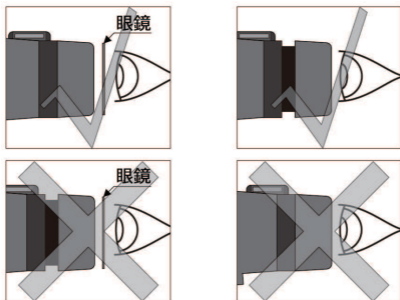

眼幅調整

眼幅調整とは、接眼部の間隔を自分の目の間隔に合わせることです。眼幅が合っていないと、使っているうちに目が疲れる場合があります。双眼鏡の眼幅調整を行う時、両手で本体を持ち、左右の結合部をゆっくり折るように動かします。接眼レンズをのぞき、左右の目で見える二つの円がきちんと重なればOKです。その位置が、あなたのひとみの間隔ですので、この位置の眼幅目盛を覚えておくとも便利です。ただし至近距離を見る場合は、左右の視界の円は上手く重ねられなくなります。この場合、眼幅を少し狭めるようにすると見易くなります。

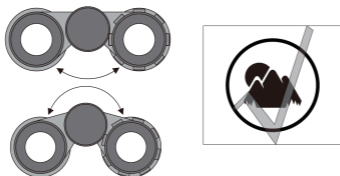

ピント調整方法

ピント合わせリングを回します



図1

左の目で左の接眼レンズをのぞきます

視度調整リングを回します

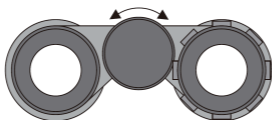

図2

右の目で右の接眼レンズをのぞきます

ピント合わせリングを回します

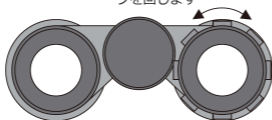

図3

両眼でのぞきます

もし左右の視度が同じなら接眼部の視度目盛を0に合わせ、中央部の視度調整リングを回してピントをあわせれば、両目でハッキリと像を見ることができそうですが、通常、左右の視度は異なる方が多いと思います。その場合なら、以下の操作でピントを合わせます。

(1)看板の文字など一点の目標を決めます。

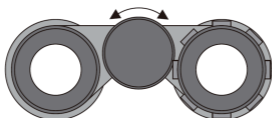
(2)図1のように、左の目だけで左の接眼レンズをのぞき、中央部のピント合わせリングを回して目標にピントを合わせます。

(3)図2のように、右の目だけで右の接眼レンズをのぞき、右接眼部の視度調整リングを回して目標にピントを合わせます。

(4)これで左右の違いが調整され、両眼のピントのずれが解消します。あとは、図3のように、中央のピントリングを回すだけで両眼同時にピント合わせができます。

◆上記の手順により両方の焦点が合い、これで明瞭でくっきりとした視界を楽しめます。

(調整方法が間違ったら視野がぼやける可能性があるので、ぜひ調整方法に従ってセットしてください。)

見やすい構え方

手持ちの場合は、手ブレをいかに少なくするかがポイントです。鏡筒部分を両手で保持し、脇をしっかりと閉めるようにしてください。力を入れすぎると、逆に手ブレの原因となってしまいます。持ち手は親指と人差し指の間に鏡筒の最もバランスのよい部分を乗せる感じで保持し、残りの指で全体を包むようにしてください。脇は自然に体側につけるような感じで安定した保持を心がけてください。

その他、近くの樹木や岩、壁などに体を固定すると視界が安定します。杭や木立などに双眼鏡を乗せて三脚がわりにする方法も効果的です。

三脚と連続

三脚の使用は、特に高倍率での観察や長時間に及ぶ観察に有効です。なるべく平坦な場所に安定性のよい三脚を備え付けるようにしてください。弊店に三脚用アダプターをご用意しております。

ストラップの取り付け

図のように付属のストラップを本体取付部に通して取り付けてください。

※機種によっては、開き止めリングのないタイプのストラップを使用しております。

ストラップを開き止めリングに通すやり方

図のようにストラップ先端を束ねてしっかり指で押さえます。開き止めリングを移動して、ストラップ先端を開き止めリングに通してください。

※ストラップ先端側を移動すると、開き止めリングに通しにくい場合があります

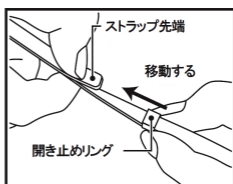
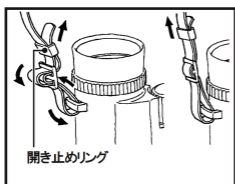

使用上の注意

●太陽を絶対見ないでください

双眼鏡で太陽をのぞくことは絶対にやめてください。失明の原因となります。

●炎天下の車の中やヒーターの前に放置しないでください

炎天下の車の中や使用しているヒーターの前など、極端に高温になるところには置かないでください。製品の変形、故障の原因となります。

●水につけないでください

双眼鏡は水中では使用できません。防水型（生活防水も含めて）であっても、雨や夜露などで濡れた場合は乾いた布で水分をよく拭き取り、十分に乾かしてから保管してください。

●無理に動かさないでください

視度調整リングやピント合わせリング、ボディの可動部などを、制限以上に回したり動かしたりしないでください。

●強い衝撃を与えないでください

落としたり、ぶつけたりして強い衝撃を与えないでください。精密に調整された光軸などに悪影響を及ぼします。

お手入れ、保管方法

●レンズの拭き方

レンズにほこりや砂などがついたときは、柔らかい、油気のないハケなどで払うようにして取り除きます。指紋や水滴、よごれなどは、市販の眼鏡拭き専用の布で拭き取るか、ガーゼに少量の無水アルコールを含ませて軽く拭き取ります。一般の布での乾拭きやビロード、なめし皮などは、コーティングを傷つけるおそれがあるのでおすすめできません。

●保管する際

この製品を長期保管する場合は、プラスチック袋や機密性の高い容器に、乾燥剤と一緒に保管してください。または、付属のケースから出して、別々に清潔で風通しの良い場所に保管してください。

●カビを避ける

湿気の多いところではレンズ面にカビや曇りが生じやすくなります。使用中に万一濡れた場合は、乾いた布で拭き、風通しのよいところで十分に乾かしてください。双眼鏡をケースに入れたまま保管するとカビが生えやすいので注意してください。

保証規定

- お買い上げ製品の保証期間は、ご購入日より12ヶ月でございます。
- 保証期間内に、お客様の正常なご使用状態において発生した不具合に就いては無償にて、当該製品の修理または交換をさせて戴きます。
- 保証書がありませんけど、もし商品について何か問題がございましたら、ぜひ遠慮なく弊社と連絡してください、弊店は必ずできる限り迅速な対応させていただきます。
- 商品保証についてもっと詳しい状況は商品の公式サイト <http://svbony.com/> を見てください。



- Schauen Sie nicht mit Ihrem Fernglas in die Sonne oder in ein anderes intensives Licht, da dies zu dauerhaften Augenschäden führen kann.
- Kinder müssen zu jeder Zeit von ihren Eltern oder Erziehungsberechtigten beaufsichtigt werden, um unnötige Verletzungen zu vermeiden, wenn sie mit dem Fernglas spielen.
- Legen Sie die Plastikverpackung nicht an einem Ort ab, den Ihre Kinder erreichen können. Wenn nicht, können die Kinder den Kunststoff in den Mund nehmen und an Erstickung leiden.

Herzlichen Glückwunsch zum Kauf des Monokulars von SVBONY. Egal, ob Sie sich für Sport, Vogelbeobachtung, Natur, Tierwelt, Jagd oder andere Aktivitäten interessieren, dieses Monokular bietet die beste optische Qualität, die Ihnen jahrelanges Sehvergnügen garantiert. Bitte lesen Sie diese Gebrauchsanweisung vor dem Einsatz. Hinweis: Das von Ihnen gekaufte Produkt stimmt möglicherweise nicht genau mit der Beschreibung der Bedienungsanleitung überein. Dieses Handbuch kann als Referenz verwendet werden. Wenn Sie Zweifel haben, wenden Sie sich bitte an uns.

Struktur des Produkts

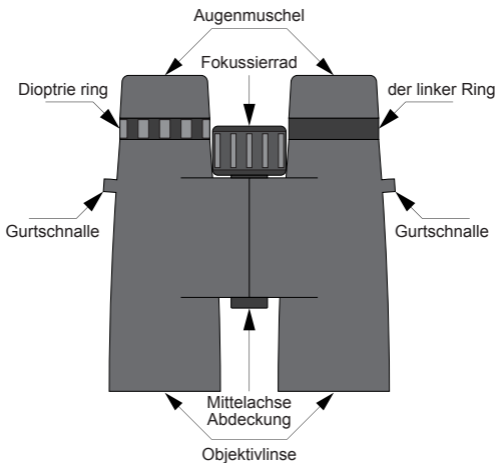

Die Twist-up Gummi- Augenmuschel einstellen

Das Fernglas beinhaltet eine aufdrehbare Augenmuschel für Brillenträger. Klappen Sie die Augenmuscheln herunter, um das volle Sichtfeld beim Tragen einer Brille zu beobachten. Wenn Sie eine Brille tragen, lassen Sie die Augenmuschel in der oberen Position.

So verwenden Sie die Augenmuschel

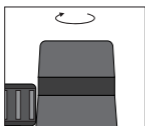

Drehung im Uhrzeigersinn
(Für Brillenträger)

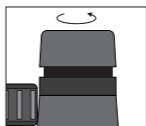

Drehung gegen den Uhrzeigersinn
(ohne Brillenträger)

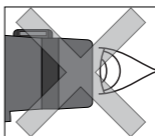
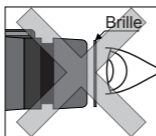
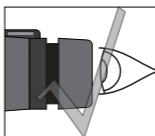
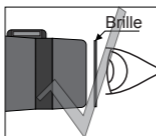

Anpassen der IPD (Pupillenabstand)

Da der Abstand zwischen den Augen (insbesondere der Abstand zwischen den Mittelpunkten der Pupillen) von Person zu Person variiert, müssen die beiden Okulare des Fernglases korrekt ausgerichtet (eingestellt) werden. Dies wird als Anpassung des Augenabstandes bezeichnet. Um diesen Abstand einzustellen, heben Sie das Fernglas (mit beiden Händen) an Ihre Augen und betrachten Sie ein Objekt in der Ferne. Bewegen Sie die beiden Hälften des Fernglases um das Scharnier, bis Sie durch beide Augen einen klaren Bildkreis sehen

Pupillenabstand einstellen

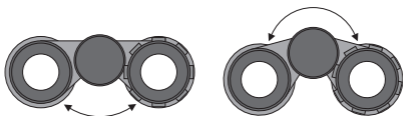

Drehen Sie jedes Röhrchen gleichzeitig



Passen Sie den Pupillenabstand an, bis Sie einen ganzen Kreis sehen können, um die besten Bilder

Fokus einstellen

Da die meisten Menschen vom linken Auge zum rechten Auge eine unterschiedliche Sicht haben, müssen Sie das Fokussiersystem anpassen. Gehen Sie folgendermaßen vor, um den Fokus zu erreichen:

1. Schließen Sie Ihr rechtes Auge und schauen Sie mit dem linken Auge durch die linke Seite des Fernglases auf das Objekt. Drehen Sie das mittlere Fokussierrad, bis das Bild scharf erscheint.
2. Schließen Sie das linke Auge und schauen Sie durch das rechte Okular (Diopter genannt). Drehen Sie das rechte Okular, bis das Bild scharf erscheint.
3. Schauen Sie nun mit geöffneten Augen durch beide Okulare. Da Sie das rechte Okular bereits eingestellt haben, können Sie mit dem Fokussierrad auf ein neues Objekt aus einer anderen Entfernung fokussieren.

Hinweis: Ihr Fernglas verfügt über einen Dioptrienindikator. Beachten Sie die Einstellung für die spätere Verwendung, um den Fokus schneller einzustellen. Hinweis: Brille für Kurzsichtigkeit sollten Sie bei der Verwendung des Fernglases tragen, da Sie ohne sie möglicherweise keinen scharfen Fokus im Unendlichen erreichen können.

Dioptrieneinstellung von Cent. Fernglas

Fokusring



links

Beobachten Sie nur mit dem linken Auge und drehen Sie das Fokussierrad, bis das Bild klar ist.

Dioptrie Ring

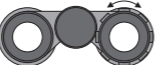

rechts

Beobachten Sie nur mit dem rechten Auge und drehen Sie den Dioptrienring, bis das Bild klar ist. (Der Dioptrienring wird nicht erneut eingestellt, wenn dieses Fernglas nur von einer Person verwendet wird.)

Fokusring



links rechts

Mit zwei Augen beobachten und das Fokussierrad drehen, bis das Bild klar ist. (Nach der ersten Einstellung müssen Sie die o.g. zwei Schritte nicht wiederholen, wenn Sie andere Objekte ändern, um sie zu beobachten)

Dioptrieneinstellung von Ind. Fernglas

Fokusring

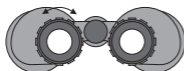

links

Beobachten Sie nur mit dem linken Auge und drehen Sie das Fokussierrad bis das Bild klar ist.

Dioptrie Ring

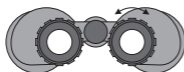

rechts

Dann nur mit dem rechten Auge beobachten und den Dioptrienring drehen bis das Bild klar ist. (Der Dioptrienring wird nicht erneut eingestellt, wenn dieses Fernglas nur von einer Person verwendet wird.)

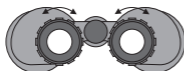

links

rechts

Mit zwei Augen beobachten und das Fokussierrad drehen, bis das Bild klar ist. (Nach der ersten Einstellung müssen Sie die o.g. zwei Schritte nicht wiederholen, wenn Sie andere Objekte ändern, um sie zu beobachten)

Stativ-Anpassungsfähigkeit

Das Fernglas ist mit einem eingebauten Stativadapter ausgestattet. Es ist Gewindebohrung unter einer Kappe. Um einen Binokularstativadapter anzubringen, entfernen Sie die Kappe und ziehen Sie die Schraube vom Binokularstativadapter in das Gewindeloch. Das andere Ende des binokularen Stativadapters wird an einem Fotostativ befestigt. Wenn Sie ein Fernglas auf diese Weise montieren, erhalten Sie zusätzliche Stabilität und Komfort

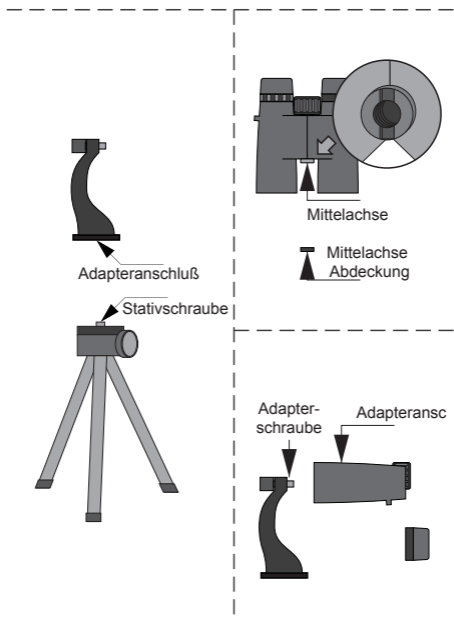

Pflege und Reinigung

Ferngläser benötigen keine routinemäßige Instandhaltung, aber stellen Sie sicher, dass die Objektivlinsen und Okulare sauber gehalten werden. Schmutzige Objektive und / oder Okulare bedeuten weniger Lichtdurchlässigkeit und Helligkeitsverlust sowie unscharfe Bilder. Halten Sie Ihre Optik sauber! Wenn Sie Ihr Fernglas nicht verwenden, bewahren Sie es in der dafür vorgesehenen Tasche auf.

Vorsicht:

Das Betrachten der Sonne kann dauerhafte Augenschäden verursachen. Sehen Sie die Sonne nicht mit Ihrem Fernglas oder sogar mit bloßem Auge.



Avvertimento

- Non guardare il sole o altra luce intensa con i tuoi prodotti; altrimenti potrebbe esserci un danno permanente degli occhi.
- I bambini lo utilizzano devono essere sotto la tutela degli adulti per evitare danni inutili.
- Non mettere il pacchetto di plastica in un luogo che i bambini possano raggiungere. Altrimenti, i bambini potrebbero mettere la plastica in bocca e soffrire di soffocante.

Complimenti per l'acquisto del monoculare SVBONY. Che si tratti di sport, bird watching, natura, fauna selvatica, caccia o altre attività, questi monoculari offrono la migliore qualità ottica garantita per darLe un gran piacere di visione. Si prega di leggere queste istruzioni sulla cura d'utilizzo prima di utilizzarlo. Nota: il prodotto acquistato potrebbe non essere esattamente uguale alla descrizione del manuale dell'utente. Questo manuale può essere usato come un riferimento. Se c'è dei dubbi, si prega di contattarci.

Struttura dei prodotti

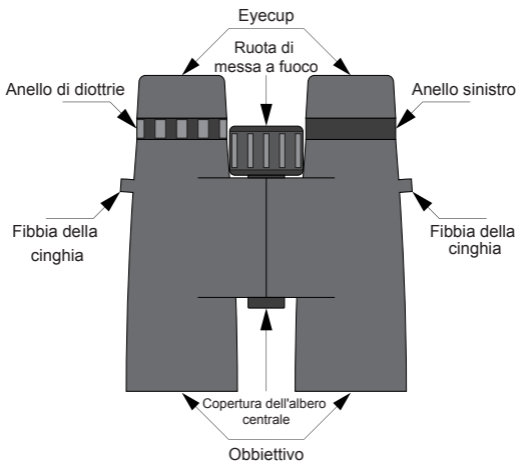

Impostare gli oculari in gomma twist-up

Il binocolo include un oculare twist-up per portatori di occhiali. Piegare verso il basso gli oculari per osservare il campo visivo completo quando si indossano gli occhiali. Se si indossano occhiali, lasciare eyecup in posizione verso alto.

Come si utilizza twist up eyecup

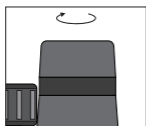

Rotazione in senso orario
(per occhiali che indossano)

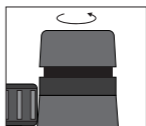

Rotazione antioraria
(senza occhiali)

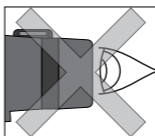
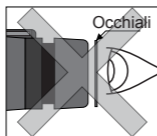
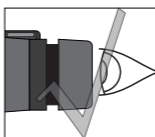
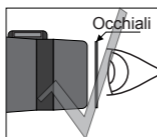

Regolazione dell'IPD (distanza interpupillare)

Poiché la distanza tra gli occhi (in particolare la distanza tra i centri delle pupille) varia tra gli individui, i due oculari del binocolo devono essere allineati correttamente (regolati). Questo è chiamato regolare la distanza interpupillare. Per regolare questa distanza, sollevare il binocolo fino agli occhi (usando entrambe le mani) e guardare attraverso di loro a un oggetto in lontananza. Muove le due metà del binocolo attorno alla cerniera fino a vedere un cerchio chiaro di immagine attraverso entrambi gli occhi.

Regolazione della distanza della pupilla

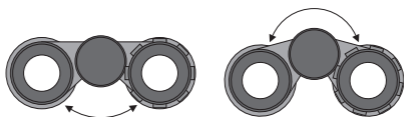

Ruota ogni provetta allo stesso tempo



Regola la distanza della pupilla fino a vedere un intero cerchio per ottenere le immagini migliori

Regolazione della messa a fuoco

Poiché la maggior parte delle persone ha una varianza della vista dell'occhio sinistro e l'occhio destro, è necessario regolare il sistema di messa a fuoco. Utilizzare i seguenti passaggi per raggiungere l'obiettivo:

1. Chiude l'occhio destro e guarda attraverso il lato sinistro del binocolo con l'occhio sinistro sul soggetto. Ruota la rotella di messa a fuoco centrale finché l'immagine chiara;
2. Chiude l'occhio sinistro e guarda attraverso l'oculare destro (chiamato diottria). Ruota l'oculare destro fino a quando l'immagine nitida.
3. Ora guarda attraverso entrambi gli oculari con entrambi gli occhi aperti. Poiché ha già regolato l'oculare giusto, usa solo la rotella di messa a fuoco centrale per rifocalizzarsi su un nuovo oggetto a una distanza diversa.

Nota: il binocolo ha un indicatore diottrico, si prega di notare l'impostazione per un uso successivo per una regolazione più veloce della messa a fuoco.

Suggerimento: Indossare occhiali da vista per miopia quando si utilizza il binocolo, poiché potrebbe non essere possibile raggiungere una messa a fuoco nitida illimitata senza di essi.

Regolazione diottrica di Cent. Binocolo

Ruota di messa a fuoco

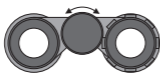

Osservare prima solo l'occhio sinistro e ruotare la rotella di messa a fuoco finché l'immagine chiara

Sinistro

Anello di diottrie



Osservare solo con l'occhio destro, quindi ruotare l'anello diottrico fino a quando l'immagine è chiara. (Le diottrie non saranno regolate di nuovo se questo binocolo è usato solo da una persona)

Destro

Ruota di messa a fuoco

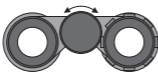

Osservare con due occhi e girare la ruota di messa a fuoco fino all'immagine è chiaro. (Dopo la prima regolazione, non è necessario ripetere i due passaggi precedenti se si modifica un altro oggetto da osservare)

Sinistro

Destro

Regolazione diottrica di Ind. binocolo

Ruota sinistra di messa a fuoco

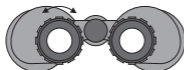

Sinistro

Osservare prima solo con l'occhio sinistro e ruotare la rotella di messa a fuoco fino a quando l'immagine nitida

Anello destro di messa a fuoco

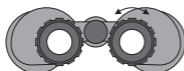

Destro

Osservare solo con l'occhio destro quindi ruotare l'anello diottrico fino a quando l'immagine non è nitida. (L'anello diottrico non verrà regolato di nuovo se questo binocolo è utilizzato da una sola persona)

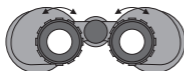

Sinistro

Destro

Osservare con due occhi e girare la ruota di messa a fuoco fino all'immagine è chiaro. (Dopo la prima regolazione, non è necessario ripetere i due passaggi precedenti se si modifica un altro oggetto da osservare)

Adattabilità del treppiede

Il binocolo è dotato di un adattatore per treppiede integrato che è un foro per vite filettato sotto un cappuccio. Per collegare un adattatore per treppiede binoculare, rimuove il cappuccio e quindi infila la vite dall'adattatore del treppiede binoculare nel foro della vite filettata. L'altra estremità dell'adattatore per treppiedi binoculare si collega a un treppiede fotografico. Il montaggio del binocolo in questo modo consente maggiore stabilità e comfort.

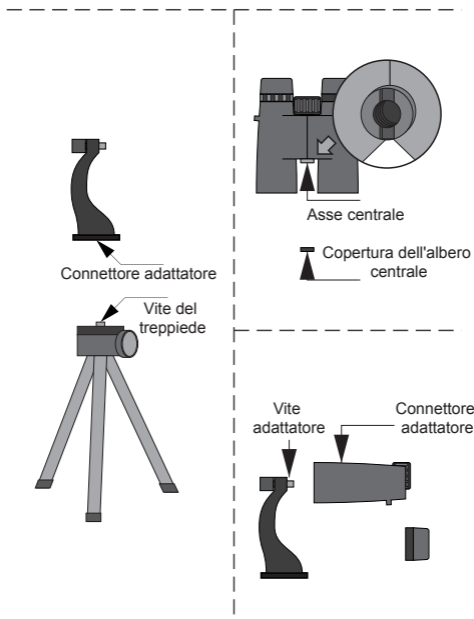

Cura e pulizia

Il binocolo non ha bisogno di manutenzione ordinaria tranne assicurarsi che le lenti e gli oculari siano puliti. Obiettivi e / o oculari sporchi significano meno trasmissione della luce e perdita di luminosità, nonché immagini sfocate. Mantiene pulite le ottiche!



Advertencia

- No vea directamente al Sol u otra luz intensa con sus productos; De lo contrario causará el daño permanente en los ojos.

- Los niños deben utilizarlos bajo la vigilancia de adultos para evitar daños innecesarios.

No coloque el paquete de plá

- stico en un lugar donde puedan tocar sus hijos. Si no, los niños pueden meterse el plástico en la boca y sufrir asfixia.

Felicitaciones por su compra de SVBONY binocular. Ya sea que esté interesado en los deportes, la observación de aves, la naturaleza, la vida silvestre, la caza u otras actividades al aire libre, estos monoculares ofrecen la óptica de mejor calidad, garantizada para brindarle años de placer. Por favor, lea estas instrucciones sobre el uso antes de usarlas. Nota: Es posible que el producto que compró no sea exactamente igual a la descripción que el manual de instrucciones. Este manual puede ser usado como referencia. Si tiene alguna duda, por favor contáctenos.

Estructura de los productos

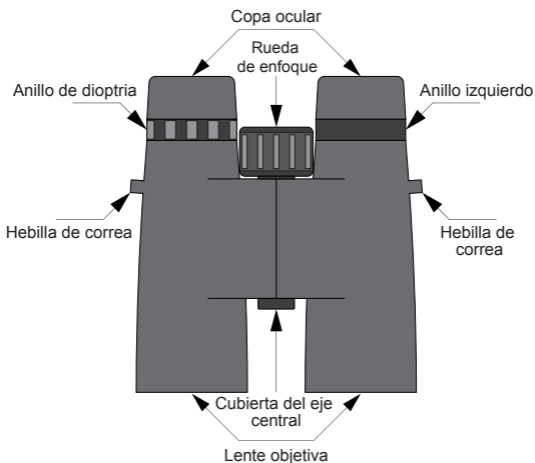

Ajusta twist-up copa ocular de goma

Los binoculares incluyen una copa ocular de goma para los usuarios de gafas. Baje las copas oculares para observar el campo de visión completo cuando use anteojos. Si usa anteojos, deje el ocular en la posición superior.

Cómo utilizar el eyecup torcido

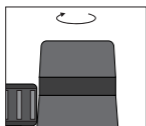

Rotación hacia la derecha
(para llevar gafas)

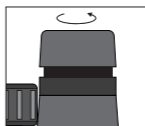

Rotación hacia la izquierda
(sin gafas)

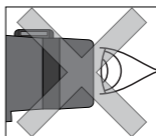
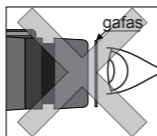
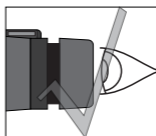
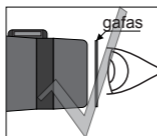

Ajuste de la IPD (Distancia interpupilar)

Como la distancia entre los ojos (específicamente, la distancia entre los centros de las pupilas) varía entre los individuos, los dos oculares de los binoculares deben estar correctamente alineados (ajustados). Esto se llama ajustar la distancia interpupilar. Para ajustar esta distancia, levante los binoculares hasta sus ojos (con ambas manos) y mire a través de ellos un objeto en la distancia. Mueva las dos mitades de los prismáticos alrededor de la bisagra hasta que vea un círculo claro de imagen a través de ambos ojos.

Ajuste de la distancia de la pupila

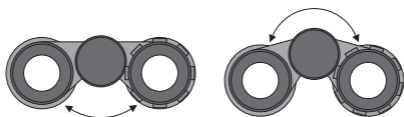

Gira cada tubo al mismo tiempo



Ajusta la distancia de la pupila hasta que vea un círculo claro de imagen a través de ambos ojos.

Ajuste de enfoque

Como la mayoría de las personas tienen una variación de la visión desde el ojo izquierdo hasta el ojo derecho, debe ajustar el sistema de enfoque. Utilice los siguientes pasos para lograr el enfoque:

Utilice los siguientes pasos para lograr el enfoque:

1. Cierre su ojo derecho y mire a través del lado izquierdo de los binoculares con su ojo izquierdo. Gire la rueda de enfoque central hasta que la imagen aparezca con un enfoque nítido;
2. Cierre su ojo izquierdo y mire por el ocular derecho (llamado dioptría). Gire el ocular derecho hasta que la imagen aparezca con un enfoque nítido.
3. Ahora mire ambos oculares con ambos ojos abiertos. Como ya ha ajustado el ocular derecho, gire sólo la rueda de enfoque central para volver a enfocar un objeto nuevo a una distancia diferente.

Nota: Su binocular tiene un indicador de dioptías, tenga en cuenta la configuración para su uso posterior para un ajuste de enfoque más rápido.

Consejo: Los anteojos que se usan para la miopía deben usarse al usar binoculares, ya que es posible que no pueda alcanzar un enfoque nítido al infinito sin ellos.

Ajuste de dioptías de Cent. Prismáticos

Rueda de enfoque



Izquierda

Observe sólo con el ojo izquierdo primero y gire la rueda de enfoque hasta que la imagen sea clara

Anillo de dioptria



Derecha

Observe sólo por el ojo derecho y gire el anillo de dioptías hasta que la imagen sea clara. (El anillo de dioptías no se volverá a ajustar si este binocular sólo lo usa una persona)

Rueda de enfoque



Izquierda

Derecha

Observe con dos ojos y gire la rueda de enfoque hasta que la imagen sea clara. (Después del primer ajuste, no es necesario repetir los dos pasos anteriores si cambia otros objetos para observar)

Ajuste de dioptrías de Ind. Prismáticos

Rueda de enfoque izquierda

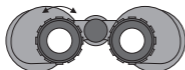

Izquierda

Observe sólo con el ojo izquierdo primero y gire la rueda de enfoque hasta que la imagen sea clara

Anillo de enfoque derecho

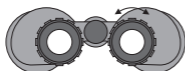

Izquierda

Observe sólo por el ojo derecho y gire el anillo de dioptrías hasta que la imagen sea clara. (El anillo de dioptrías no se volverá a ajustar si este binocular solo lo usa una persona)

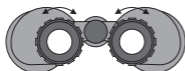

Izquierda

Izquierda

Observe con dos ojos y gire la rueda de enfoque hasta que la imagen sea clara. (Después del primer ajuste, no es necesario repetir los dos pasos anteriores si cambia otros objetos para observar)

Adaptabilidad del trípode

Nota: El binocular se puede usar de las siguientes maneras, pero los adaptadores no están incluidos en el paquete. Los binoculares cuentan con un conector de adaptador de trípode incorporado que es un orificio de tornillo roscado debajo de una tapa. Para colocar un adaptador de trípode de binocular, retire la tapa y luego enrosque el tornillo del adaptador de trípode en el orificio del tornillo roscado. El otro extremo del adaptador del trípode de binocular se fija a un trípode fotográfico. El montaje de los prismáticos de esta manera garantiza una mayor estabilidad y comodidad.

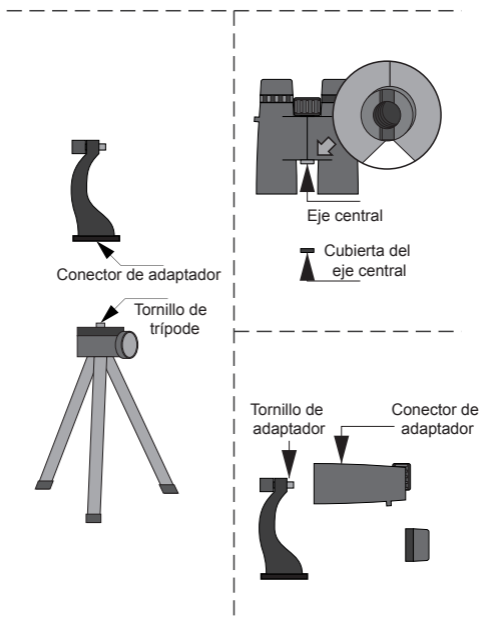

Cuidado y Limpieza

Los binoculares no necesitan mantenimiento de rutina, aparte de asegurarse de que las lentes objetivas y los oculares se mantienen limpios. Los objetivos y / o oculares sucios significan menos transmisión de luz y pérdida de brillo, así como imágenes de desenfoque. ¡Mantenga sus ópticas limpias! Cuando no utilice su monocular, guárdelos en el estuche provisto.



Avertissement

- Ne regardez pas le soleil ou toute autre lumière intense avec vos produits; sinon, il pourrait y avoir des dommages permanents aux yeux.
- Les enfants doivent être utilisés sous la tutelle des adultes pour éviter les dommages.
- Ne mettez pas l'emballage en plastique dans un endroit que vos enfants peuvent atteindre. Sinon, les enfants risquent de mettre du plastique dans la bouche et de suffoquer.

Félicitations pour votre achat du monoculaire SVBONY. Que vous vous intéressiez aux sports, à l'observation des oiseaux, à la nature, à la faune, à la chasse ou à d'autres activités, ces monoculaires vous offrent la meilleure qualité optique qui soit pour vous garantir de plaisir de l'observation. S'il vous plaît lire ces instructions avant d'utiliser les produits. Remarque: le produit que vous avez acheté peut ne pas correspondre exactement à la description de ce manuel d'utilisation. Ce manuel peut être utilisé comme référence. Si vous avez des doutes, s'il vous plaît contactez-nous.

Structure de produit

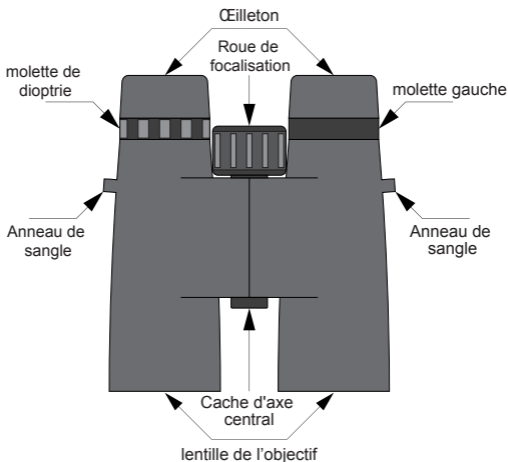

Réglez l'oculaire twist-up en caoutchouc

La binoculaire comprend un oculaire pour les porteurs de lunettes. Repliez l'oculaire pour observer le champ de vision complet lorsque vous portez des lunettes. Si vous ne portez pas des lunettes, laissez l'oculaire en position haute.

Comment utiliser l'oculaire twist-up

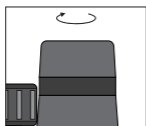

Rotation dans le sens des aiguilles d'une montre (pour porter des lunettes)

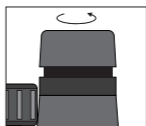

Rotation dans le sens anti-horaire (sans porter des lunettes)

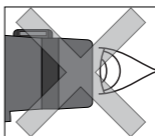
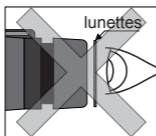
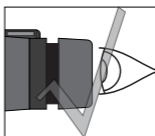
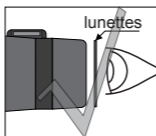

Réglage de la distance interpupillaire (IPD)

Puisque la distance entre les yeux (spécifiquement, la distance entre les centres des pupilles) varie selon les individus, les deux oculaires des jumelles doivent être correctement réglés (ajustés). Ceci s'appelle le réglage de la distance interpupillaire. Pour régler cette distance, portez les jumelles jusqu'à vos yeux (à l'aide des deux mains) et regardez à travers elles un objet éloigné. Déplacez les deux moitiés des jumelles autour de la charnière jusqu'à ce que vous voyiez un cercle clair de l'image à travers les deux yeux.

Réglage de la distance de pupille

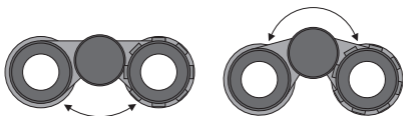

Faire tourner chaque tube en même temps



Ajustez la distance pupille jusqu'à ce que vous puissiez voir un cercle complet pour obtenir les meilleures images

Régler la focalisation

Comme la plupart des gens ont une vision différente de leur œil gauche à leur œil droit, vous devez ajuster le système de focalisation. Opérez en fonction des étapes suivantes pour réaliser la focalisation:

1. Fermez votre œil droit et regardez le côté gauche des jumelles avec votre œil gauche. Faites tourner la molette de focalisation centrale jusqu'à ce que l'image apparaisse parfaitement nette;
2. Fermez votre œil gauche et regardez à travers l'oculaire droit (appelé dioptrie). Faites pivoter l'oculaire droit jusqu'à ce que l'image soit parfaitement nette.
3. Maintenant, regardez les deux oculaires avec les deux yeux ouverts. Puisque vous avez déjà réglé l'oculaire droit, utilisez uniquement la molette de focalisation centrale pour focaliser sur un nouvel objet à une distance différente.

Remarque: Votre jumelle est dotée d'un indicateur de dioptrie. Notez le réglage pour une utilisation ultérieure pour un réglage de la focalisation plus rapide.

Attention: lorsque vous utilisez des jumelles, vous devriez porter des lunettes de myopes, car vous risquez de ne pas pouvoir obtenir une focalisation nette à l'infini sans ces lunettes.

Réglage dioptrique de centre de jumelles

Roue de focalisation



gauche

observez d'abord uniquement par l'œil gauche et tournez la molette de focalisation jusqu'à ce que l'image soit nette

molette de dioptrie



droite

Ensuite, observez uniquement à l'œil droit et tournez l'anneau du dioptre jusqu'à ce que l'image soit nette. (L'anneau dioptrique ne sera plus ajusté si cette jumelle n'est utilisée que par une seule personne)

Roue de focalisation gauche



gauche

droite

observez avec deux yeux et tournez la molette de focalisation jusqu'à ce que l'image soit nette (après le premier réglage. Il n'est pas nécessaire de répéter les deux étapes ci-dessus si vous modifiez un autre objet à observer).

Réglage dioptrique d'oculaire de jumelles

Roue de focalisation gauche

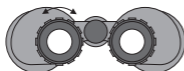

gauche

observez d'abord uniquement par l'œil gauche et tournez la molette de focalisation jusqu'à ce que l'image soit nette

Anneau de focalisation droite

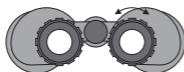

droite

Ensuite, observez uniquement à l'œil droit et tournez l'anneau du dioptre jusqu'à ce que l'image soit nette. (L'anneau dioptrique ne sera plus ajusté si cette jumelle n'est utilisée que par une seule personne)

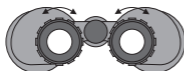

gauche

droite

observez avec deux yeux et tournez la molette de focalisation jusqu'à ce que l'image soit nette (après le premier réglage. Il n'est pas nécessaire de répéter les deux étapes ci-dessus si vous modifiez un autre objet à observer).

Adaptabilité du trépied

Les jumelles peuvent connecter d'autres accessoires en fonction de moyen suivant:

Les jumelles comportent un trou de vis fileté sous un capuchon(en face d'échelle IPD) pour connecter l'adaptateur de jumelles. Pour installer un adaptateur de binoculaire, retirez le capuchon puis vissez la vis de l'adaptateur de binoculaire dans le trou de vis fileté. L'autre extrémité de l'adaptateur de binoculaire se fixe à un trépied photographique. Le montage de jumelles de cette manière permet une stabilité et un confort accrus.

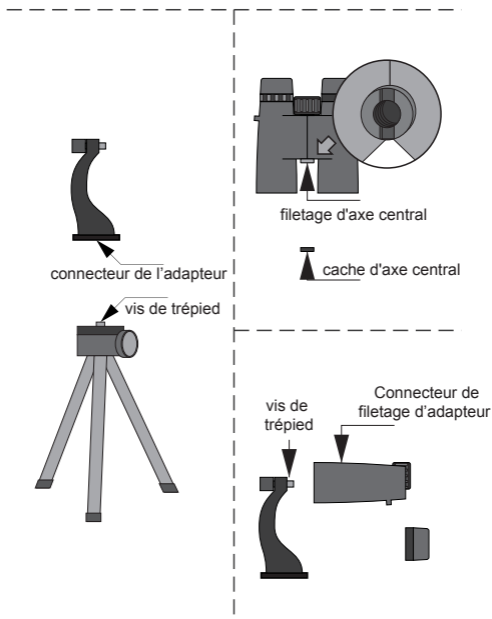

Entretien et nettoyage

Le télescopes binoculaire ne nécessite aucun entretien de routine, à part s'assurer que les objectifs et les oculaires sont propres. Les objectifs et les oculaires sales réduisent la transmission de la lumière et la luminosité, ainsi que les images floues. Gardez vos optiques propres! Lorsque vous n'utilisez pas votre monocular, rangez-les dans l'étui fourni.

1. Our products have one year guarantee and free after-sale service.
2. Please fill in the form with the correct and true information in case we can resend the item to you.

Warranty Card	
Product Model	
Purchasing Date	
Defect Reason	
Dealer Name	
Telephone	
User's Name	
User's Address	
User's Email	



Hong Kong Svbonny Technology Co.,Ltd

Add:Unit B, 5th Floor, Gallo Commercial Building,

114-118 Lockhart Road, Wanchai, Hong Kong

EU Importer:Germany Retevis Technology GmbH

Add:Uetzenacker 29,38176 wendeburg

Web: www.svbonny.com

E-mail: info@svbonny.com

Facebook: facebook.com/svbonny



Made in China